



RYNAN[®]
TECHNOLOGIES



MÁY PHỐI KHÍ THÔNG MINH SGM100

THÔNG TIN MÁY

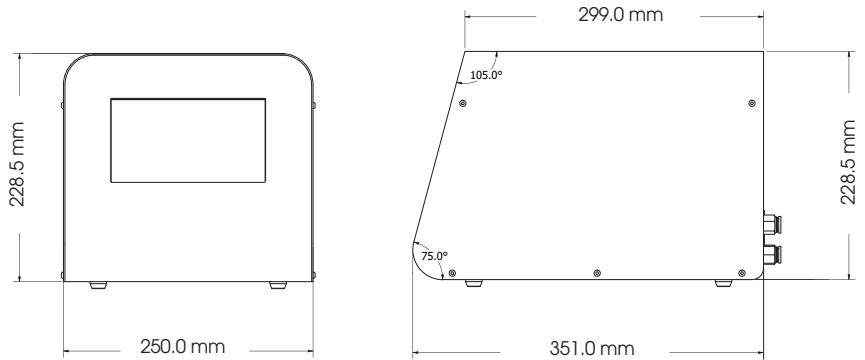

TÍNH NĂNG NỔI BẬT:

- Thực hiện phối khí theo tỉ lệ mong muốn
- Dễ dàng truy vấn lịch sử
- Ứng dụng trong dây chuyền đóng gói thực phẩm sử dụng công nghệ MAP*
- Kích thước nhỏ gọn, khả năng di chuyển linh động
- Giao diện trực quan, thân thiện người dùng
- Kết nối linh hoạt và nhanh chóng

THÔNG SỐ KỸ THUẬT:

Kích thước máy (mm)	351.0L X 250.0W X 228.5H
Khối lượng máy	12.0 kg
Điện áp	220 - 240 VAC, 1 phase, 50Hz
Loại khí đầu vào	Oxygen (O ₂), Nitrogen (N ₂), Carbon dioxide (CO ₂)
Số lượng khí trộn	2 loại khí hoặc 3 loại khí
Áp suất khí đầu vào	2 - 10 bar
Áp suất khí đầu ra	0 - 9 bar
Lưu lượng khí đầu ra	Lên đến 138 lít/phút
Đo lưu lượng	Thống kê lưu lượng khí đã trộn theo ngày
Cảnh báo	Cảnh báo áp suất đầu vào và đầu ra theo ngưỡng cài đặt
Độ chính xác	± 2% trong phạm vi tổng lưu lượng đầu ra trên 20 lít/phút

GIAO DIỆN:

Tương tác	Màn hình cảm ứng 7 inch, giao diện trực quan
Kết nối	RS485, USB, LAN

KẾT NỐI KHÍ:

Kết nối khí đầu vào	Ống Ø 10mm chuẩn 1/4"
Kết nối khí đầu ra	Ống Ø 10mm chuẩn 1/4"

KẾT NỐI KHÍ:

Bình tích áp sau khi trộn	Thể tích 20 lít Áp suất tối đa 10 bar
----------------------------------	--